

1 / 2

ООО "Мебель-Неман", 230015, Республика Беларусь, г.Гродно, ул.Горького 89, корпус 2а,
тел./факс(+375-152) 48-60-25, www.mebel-neman.by

Высота 91 см
Ширина 102 см
Глубина 48 см

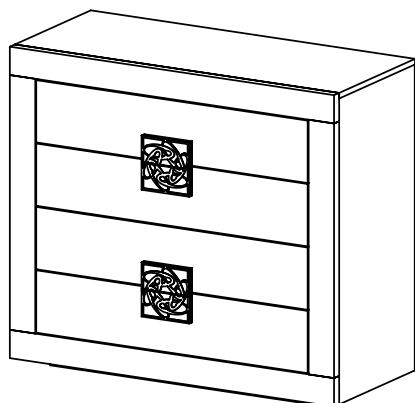
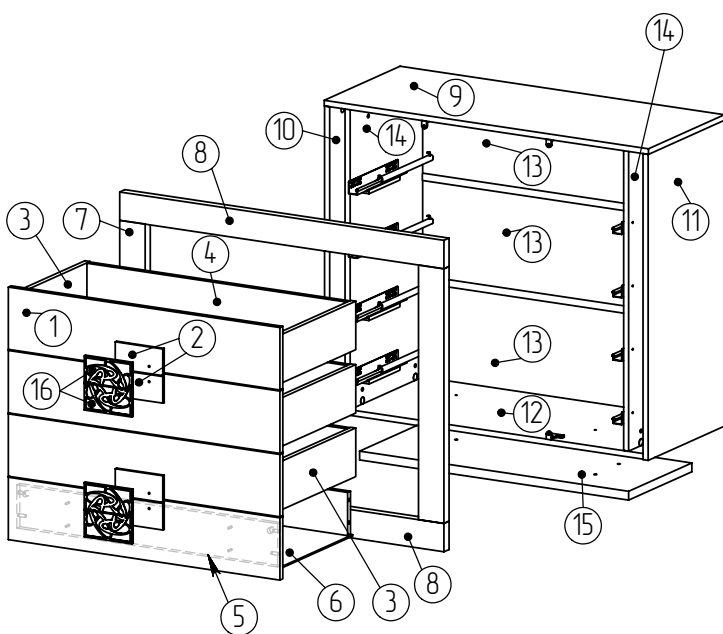

С глянцевых деталей (детали из МДФ) перед их установкой следует снять защитную пленку.

Поз.	Обозначение	Наименование	К-во	Материал	Длина	Ширина
1	118.126	Накладка	4	МДФ 16	176	855
2	118.109	Ручка	4	МДФ 28	150	75
3	118.503	Стенка	8	ДСП 16	400	137
4	118.507-0	Стенка	4	ДСП 16	821	122
5	118.507-1	Стенка	4	ДСП 16	821	122
6	118.608	Дно	4	ДВП 4 Б	835	398
7	118.124	Стенка	2	МДФ 28	80	719
8	118.125	Стенка	2	МДФ 28	1021	80
9	118.703	Крышка	1	МДФ 16	1021	414
10	118.214-0	Стенка	1	ДСП 16	864	414
11	118.214-1	Стенка	1	ДСП 16	864	414
12	118.311	Стенка	1	ДСП 16	987	397
13	118.609	Стенка	3	ДВП 4 Б	1001	288
14	118.215	Стенка	2	ДСП 16	847	395
15	118.806	Стенка	1	ДСП 25	847	345
16	118.120	Фасад	4	МДФ 6	150	75

Перед сборкой необходимо внимательно ознакомиться с данной инструкцией, проверить в соответствии с комплектующей ведомостью количество деталей и фурнитуры, определить положение деталей в изделиях по схемам монтажа на рисунках. Сборку изделий следует производить на ровном полу, покрытом тканью или бумагой во избежание повреждений и перекаса изделий. При сборке следует избегать неосторожных ударов и излишних усилий. Ввиду совершенствования конструкции и технологии изготовления, возможны отличия изделия от данного описания.

ГАРАНТИИ ИЗГОТОВИТЕЛЯ

Гарантийный срок эксплуатации мебели при соблюдении правил – 24 месяца со дня продажи.

За механические повреждения, возникшие при транспортировке и сборке изготовитель ответственности не несет.

ПРАВИЛА ЭКСПЛУАТАЦИИ И УХОДА ЗА МЕБЕЛЬЮ

Не рекомендуется устанавливать мебель вблизи источников тепла и в местах воздействия прямых солнечных лучей, ставить на мебель горячие предметы, содержать мебель в сырых, неотапливаемых помещениях, держать без необходимости двери открытыми, а ящики выдвинутыми. Необходимо предохранять мебель от попадания на нее влаги, кислот, щелочей и различных растворителей, при перемещении мебели освобождать ее от содержимого, очистку загрязнений производить при помощи специальных средств ухода за мебелью.

Перечень фурнитуры:

Стяжка эксцентриковая	шт.	8
Дюбель для стяжки ввинчиваемый	шт.	8
Эксцентрик для плиты 16 мм	шт.	24
Дюбель к эксцентрику	шт.	24
Заглушка эксцентрика (белая)	шт.	8
Конфирмат 7x35	шт.	12
Ключ для конфирмата	шт.	1
Заглушка конфирмата (белая)	шт.	8
Клин регулировочный	шт.	4
Держатель накладки	шт.	4
Лента двухсторон.самокл.(рулон 5м)	шт.	1
Пластина соединительная	шт.	4
Подпятник	шт.	4
Стабилизатор	шт.	10
Шкант 8x35	шт.	24
Шуруп "евро" 6,3x13	шт.	28
Шуруп "евро" комби 6,3x13	шт.	12
Шуруп 3x20	шт.	10
Шуруп 4x13	шт.	12
Шуруп 4x30	шт.	16
Гвозди 1.4x25	шт.	50
Соединитель ДВП белый	м.п.	1,72
Направляющая Quadro 400 левая	шт.	4
Направляющая Quadro 400 правая	шт.	4

2 / 2

Шуруп (Евро) 6.3x13

Шкант.

Дюбель эксцентрика.

Эксцентрик

Заглушка эксцентрика

Сборка с помощью стяжки эксцентриковой и дюбеля ввинчиваемого

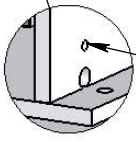
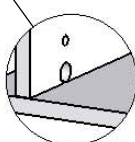
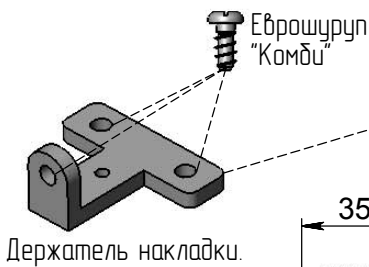
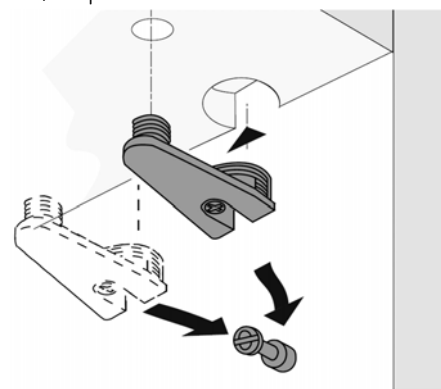
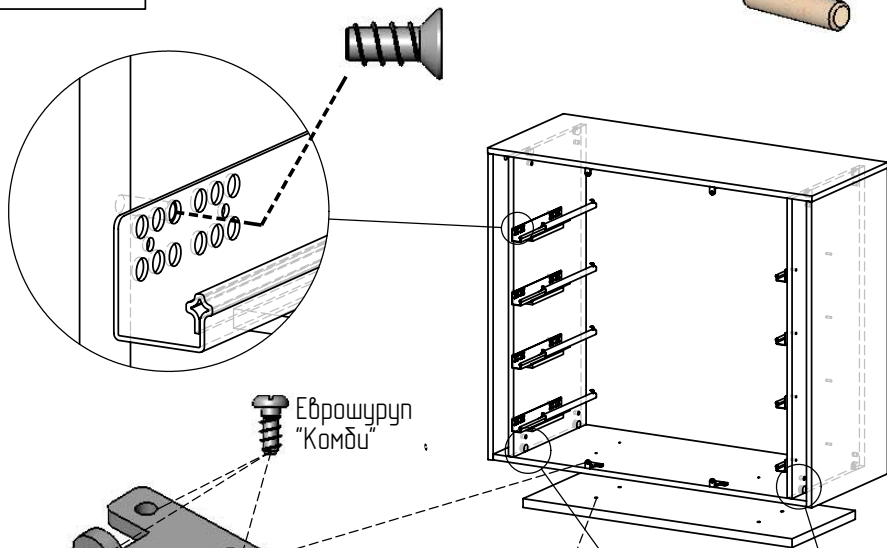

Сквозное отверстие использовать с обратной стороны для затяжки эксцентрика.

Обратите внимание на положение отверстий при установке вертикальных стенок.

Шурупы 4x30

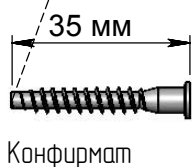
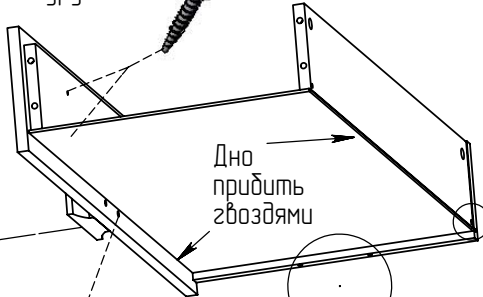

Пластина соединительная.

Шуруп 4x13

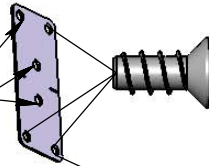

Колесо регулировки положения ящика по высоте.

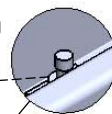

Монтаж с помощью скотча двухстороннего:

Лента наносится равномерно по всей площади детали несколькими частями с тем, чтобы обеспечить хорошую вентиляцию обратной стороны. Защитный слой следует удалять непосредственно перед креплением зеркала.

Размещать детали на поверхности следует как можно более точно, так как после крепления изменить положение приклеиваемой детали невозможно;

Сразу после приклеивания детали необходимо сильно прижать друг к другу; Если необходимо разделить детали, нужно разрезать основу ленты стальной проволокой или леской и затем удалить остатки ленты;

При повторном нанесении рекомендуется наносить ленту на места рядом с местами прежнего крепления.

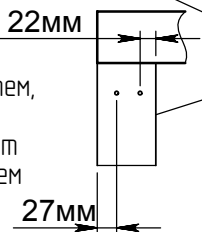

Клин регулировочный. Использовать при необходимости отрегулировать устойчивость изделия

Прибить подпятники.

Заднюю стенку прибить гвоздями.



Соединитель ДВП

